



Válvulas de Mariposa

Butterfly Valves / Vannes Papillon

www.sigeval.com

Guarantee
Service
Experience
Quality

www.sigeval.com

Ed. 2018

SIGEVAL S.A. es una Sociedad Anónima fundada en 1974, que está situada después de casi 40 años entre las primeras empresas dedicadas a la fabricación y exportación de VÁLVULAS de MARIPOSA. La modernización constante del centro de Fabricación, Oficina Técnica y Sistema de gestión de la Calidad, nos permiten suministrar productos con garantía certificada. Los campos de actividad de SIGEVAL están particularmente diversificados, lo que nos ha permitido desarrollar una amplia gama de productos de gran fiabilidad, que cubren prácticamente todos los sectores donde existen procesos de transporte y/o almacenamiento de líquidos, gases, productos densos y pulverulentos.



Nuestro programa incluye válvulas de mariposa tipo estándar, así como otras especiales por su diseño, materiales o prestaciones técnicas. El Departamento Técnico de SIGEVAL está dispuesto a estudiar cualquier demanda de nuestros clientes, para ofrecerles el producto más adecuado a sus necesidades. La actual

SIGEVAL S.A. was founded in 1974. After more than 40 years of business and experience, it has been placed as one of the leading European companies to manufacture and export butterfly valves.

PRODUCT RANGE

SIGEVAL fields of activity are particularly diversified, which has allowed us to develop a

SIGEVAL S.A. est une Société Anonyme fondée en 1974, qui compte depuis près de 40 ans parmi les premières entreprises consacrées à la fabrication et l'exportation de vannes papillon. La modernisation constante du centre de fabrication, du bureau technique et du système de gestion de la qualité nous permet de livrer des produits avec une garantie certifiée.

Les secteurs d'activité de SIGEVAL sont particulièrement diversifiés, ce qui nous a permis de développer une vaste gamme de produits très fiables, qui couvrent les besoins de quasiment tous les secteurs travaillant avec des processus de transport et/ou de stockage de liquides, gaz, produits denses et pulvérulents.

Nous fabriquons des vannes papillon de type standards, ainsi que d'autres vannes spéciales en raison de leur design, matériaux ou prestations techniques. Le département technique de SIGEVAL est prêt à étudier toutes les demandes de ses clients, afin de leur proposer le produit le mieux adapté à leurs besoins.

La dynamique actuelle du marché nous a obligé à répondre de façon quasi immédiate à ses exigences, c'est pourquoi nous disposons d'un vaste stock des vannes les plus communes et habituelles. Les délais de livraison sont une priorité et SIGEVAL se fait un point d'honneur à les respecter.

wide range of highly reliable products, covering every sector of the market where there are fluids, whether they are liquids, gases or powders. The product range includes concentric rubber seated butterfly valves and other special materials, or technical performance variations, depending on its design. Our technical department is open to study any demand, to offer the right product according to your needs.

The continuous investment and renewal of the company, not only in manufacturing facilities but also in tooling, more efficient production procedures and the human factor, has allowed an upgrade and increase of the production capacity of the company. The current market situation requires immediate response, allowing us to have plenty of stock available. Compliance with the delivery time is a constant concern we pay special attention to.

La calidad y el servicio al cliente son factores clave
Quality and customer service are key factors

dinámica del mercado, nos ha obligado a responder de una forma prácticamente inmediata a los requerimientos del mismo, por lo que disponemos de amplios stocks de las válvulas más habituales. El cumplimiento del plazo de entrega es una inquietud permanente, a la que SIGEVAL muestra una especial atención.



Las válvulas de mariposa SIGEVAL se fabrican controlando los parámetros críticos del proceso y son probadas en estanqueidad y resistencia siguiendo la norma EN 12266-1. Asimismo, han sido sometidas a ensayos de fatiga en los que se realizan ciclos de apertura y cierre a diferentes condiciones de presión y temperatura obteniéndose óptimos resultados.

SIGEVAL tiene como principal objetivo de calidad la plena satisfacción de sus clientes. En consonancia con este objetivo hemos seleccionado la CALIDAD como un factor estratégico aplicable en todo nuestro ámbito organizativo, para reforzar su competencia, asegurar la satisfacción del cliente, mejorar los procesos relacionados con la calidad del producto y garantizar el cumplimiento de los requisitos de calidad.

SIGEVAL tiene implantado un sistema de gestión de la calidad según la norma ISO 9001 certificado por AENOR. Las válvulas de mariposa SIGEVAL disponen de diversas homologaciones internacionales para su uso en AGUA POTABLE y GAS, así como, certificados TYPE APPROVAL para su uso en la Industria Naval. Nuestros productos cumplen con los requisitos de la directiva de equipos a presión 2014/68/UE, siendo el primer fabricante español de válvulas de mariposa en obtener dicho documento.

During the production of the SIGEVAL valves, we control 7 critical points in order to assure quality. Additionally, we perform ageing and cycling tests to guarantee their reliability. SIGEVAL valves are certified for water and gas by DVGW Germany, the most prestigious approval in Europe, for drinking water by ACS France, for water and gas by EAC Russia.

Our valves are certified for naval industry by DNV-GL Norway, LR United Kingdom and BV France. Valves are accordance with the pressure equipment directive PED 2014/68/UE, machinery 2006/42/EC, as well as, under request, explosive atmosphere ATEX 2014/34/EU, upon request.

Our compromise: to supply the most suitable valve, at the best price and at the shortest delivery time. We implement new technology, modernising not only the product but also the process in a continuous improvement way of work.

Quality is a key value. We have a quality management system accordance with ISO 9001 and ISO 14001. We train the SIGEVAL team to be very conscious of the importance of quality in each production step. As we are aware of how important this is to achieve the highest performance standard.

Les vannes papillons SIGEVAL sont fabriquées en contrôlant les paramètres critiques du processus et leur étanchéité et résistance sont testées conformément à la norme EN 12266-1. Elles ont également passé des essais de fatigue avec des cycles d'ouverture et fermeture à différentes conditions de pression et de température, et ont obtenu d'excellents résultats. La qualité et l'entière satisfaction des clients sont la priorité absolue de SIGEVAL.

Pour atteindre cet objectif, nous avons sélectionné la QUALITÉ comme facteur stratégique applicable à toute notre organisation afin de renforcer sa compétitivité, assurer la satisfaction du client, améliorer les processus liés à la qualité du produit et garantir le respect des exigences relatives à la qualité. SIGEVAL a implanté un système de gestion de la qualité, conforme à la norme ISO 9001 certifié par AENOR. Les vannes papillon de SIGEVAL possèdent différentes homologations internationales pour leur usage avec L'EAU POTABLE et le GAZ, et sont certifiées TYPE APPROVAL pour leur usage dans le secteur de l'industrie navale. Nos produits remplissent les exigences de la directive européenne « équipements sous pression » 2014/68/UE et nous avons été le premier fabricant espagnol de vannes papillon à avoir obtenu ce document.

- Sistema de calidad ISO 9001
- Sistema de gestión medio ambiental ISO 14001
- Directiva de equipos a presión PED 2014/68/EU
- Directiva de atmosferas explosivas ATEX 2014/34/EU
- Directiva de maquinas 2006/42/EC
- Certificado para industria naval: DNV-GL, BV, LR
- Aprobación agua potable: DVGW, ACS, SVGW, EAC
- Aprobación gas: DVGW, EAC
- Otras: Homologación OTAN

Sigeval también dispone de mezclas de caucho homologadas para la industria alimentaria como es el caso del reglamento europeo 1935/2004 /EC y la normativa americana FDA (Food and Drug Administration).



Características generales General Data / Généralités

La válvula de mariposa es un componente fundamental en la mayoría de las instalaciones. Su avance y aplicación se deben tanto a las mejoras tecnológicas de sus materiales como a sus características de adaptabilidad dentro de aquellos campos de aplicación donde se precise una solución sencilla y eficaz.

- Mínima pérdida de carga.
- Estanqueidad total y permanente.
- Sentido indiferente para la circulación del fluido.
- Montaje y desmontaje sencillos.

Cuerpo: Metálico y construido de diversas aleaciones según las condiciones de trabajo solicitadas. Nunca está en contacto con el fluido en circulación.

Mariposa y ejes: Forman un conjunto con movimiento solidario y se construyen con materiales idóneos al fluido en circulación (fundiciones revestidas o tratadas, aceros inoxidable, aleaciones especiales, etc.). La mariposa está mecanizada esféricamente.

Anillo: Aísla el interior del cuerpo y asegura la estanqueidad interior y exterior de la válvula. El elastómero se selecciona conforme a las condiciones impuestas por el medio circulante (temperatura, presión, agresividad, etc.).

Instalación

Su montaje en circuitos de tuberías se realiza entre bridas normalizadas de cara plana, sin precisar juntas, ya que el propio anillo produce el cierre estanco, tanto interior como exteriormente.

Prueba y ensayos

Las válvulas de mariposa salen de fábrica probadas según protocolo interno, asegurando su estanqueidad y resistencia. A petición de nuestros clientes podemos extender un certificado de calidad y pruebas, así como recepcionar por entidades clasificadoras, laboratorios oficiales, etc.

Butterfly valve is a critical component in most of installations. The advantages that have made butterfly valve so popular are the technological improvements of materials and adaptability that are required when a simple and reliable solution is demanded.

- Low pressure drop across the disc.
- Complete and permanent tightness.
- Bi-directional bubble-tight shutoff.
- Easy assembling and disassembling.

Body: it is made from metal and several alloys according to the requested work conditions. It is not in contact with the flow medium.

Disc and Shafts: They work as unique piece to produce a movement and are made from metal suitable to each fluid (coated ductile iron, stainless steel, special alloy, etc.). Disc is spherically machined.

Seat: Isolate the body and assure the internal and external tightness of the valve. The seat rubber is chosen according to the fluid (temperature, pressure, chemical attack, etc.).

Assembling

It is done between standard flat flanges, without any joint ring, as the seat rubber produces a complete tightness, not only internally but also externally.

Testing

Valves are tested for bubble tight shut off at full pressure rating, assuring tightness and resistance. Under request we can issue certificate and manage testing of product by international classification agency, official laboratories, etc

La vanne papillon est un composant fondamental dans la plupart des installations. Son succès et ses applications sont dus à la fois aux progrès technologiques de ses matériaux et aux caractéristiques d'adaptabilité dans les domaines d'application qui exigent une solution simple et efficace.

- Perte de charge minimum.
- Étanchéité totale et permanente.
- Sens de circulation du fluide indifférent.
- Montage et démontage simples.

Corps: métallique et construit avec différents alliages, en fonction des conditions de travail demandées. Il n'est jamais en contact avec le fluide en circulation.

Papillon et axes: ils forment un ensemble avec un mouvement solidaire et sont fabriqués avec des matériaux idoines pour le fluide en circulation (fontes avec revêtements ou traitées, aciers inoxydables, alliages spéciaux, etc.). Le papillon est usiné sphériquement.

Manchette: elle isole l'intérieur du corps et garantit l'étanchéité interne et externe de la vanne. L'élastomère est sélectionné conformément aux conditions imposées par le milieu circulant (température, pression, agressivité, etc.).

Installation

Le montage sur circuits de tuyauterie est réalisé entre les brides normalisées à face plane, sans joints, puisque la manchette provoque la fermeture étanche à l'intérieur et à l'extérieur.

Tests et essais

Les vannes papillon sont testées en usine, selon le protocole interne, en assurant leur étanchéité et résistance. Sur demande de nos clients, nous pouvons délivrer un certificat de qualité et essais, et réceptionner pour les organismes de classification, laboratoire officiels, etc.



Despiece de Materiales Exploded view / Nomenclature Materiaux

1. CUERPO / BODY / CORPS
2. JUNTA TÓRICA / "O" RING / JOINT TORIQUE
3. CASQUILLO ROZAMIENTO / FRICTION BUSHING / BAGUE DE FRICTION
4. EJE DE ARRASTRE / UPPER SHAFT / AXE SUPERIEUR
5. ANILLO ELASTÓMERO / SEAT / MANCHETTE
6. MARIPOSA / DISC / PAPILLON
7. EJE INFERIOR / LOWER SHAFT / AXE INFERIEUR
8. ARANDELA DE RETENCIÓN / RETAINING RING / RONDELLE
9. ANILLO ELÁSTICO CUERPO / ZEGI RING BODY ANNEAU ELASTIQUE CORPS
10. TAPÓN / PLUG / BOUCHON
11. ANILLO ELÁSTICO CUERPO / ZEGI RING BODY ANNEAU ELASTIQUE CORPS

Cojinetes de rozamiento

Aseguran la alineación del eje, reduciendo el par de maniobra. El retén de estanqueidad proporciona una seguridad añadida e impide la contaminación externa.

Diseño del cuerpo

El cuello alargado permite fácilmente el montaje/desmontaje de accesorios de la válvula incluso montada entre bridas. El cuerpo lleva orejetas de centrado para facilitar el montaje entre bridas según norma DIN-ANSI-JIS, etc.

Mariposa esférica

La superficie de contacto de la mariposa con el anillo es totalmente esférica. Esto proporciona un rozamiento muy suave que reduce sensiblemente el par de maniobra, mejora la estanqueidad de la válvula y disminuye la fricción, triplicando la vida del asiento.

Intercambialidad

Todos los componentes de la válvula son desmontables e intercambiables con otras familias de válvulas SIGEVAL.

Bushing

Bushing ensures shafts alignment as well as reduces the torque. Together with the shaft packing give additional safety preventing internal leakage and external contamination.

Body design

The long-neck construction allows easy installation of accessories and provision for insulation, even if the valve is assembled between flanges. The body has lugs to make easier mounting between DIN-ANSI-JIS and many others flanges.

Spherical disc

The disc edge, in contact with the seat, is completely spherical providing smooth operation, considerable reduction of the valve torque, improving the tightness and reducing the friction, making longer the valve lifetime.

Interchangeability

All valve components can be dismantled and the replaceable parts are interchangeable with other types from the SIGEVAL range.

Coussinets de friction

Ils assurent l'alignement de l'axe, en réduisant le couple de manœuvre. Le bague d'étanchéité offre une sécurité supplémentaire et empêche la contamination externe.

Design du corps

Le col allongé permet de monter et démonter facilement les accessoires de la vanne, y compris lorsqu'elle est montée entre les brides. Le corps est doté d'oreilles de centrage, pour permettre le montage entre les brides, conformément à la norme DIN-ANSI-JIS, etc.

Papillon sphérique

La surface de contact du papillon avec la manchette est entièrement sphérique. Elle apporte un frottement très doux qui réduit notablement le couple de manœuvre, améliore l'étanchéité de la vanne et réduit la friction, en multipliant par trois la durée de vie de la manchette.

Interchangeabilité

Tous les composants de la vanne sont démontables et interchangeables avec d'autres familles de vannes SIGEVAL.



Programa básico de fabricación

Standard production range / Programme de fabrication

SERIES	DIÁMETRO DIAMETRE DIMENSIONS	PRESIÓN MÁXIMA TRABAJO MAX. WORKING PRESSURE PRESSION MAXIMA	CARACTERÍSTICAS	FEATURES	CARACTÉRISTIQUES
FL(w)	DN 025 - 150 DN 200 - 1200	16 bar 10 bar	Cuerpo Wafer	Wafer body	Corps Wafer
	DN 200 -1200* DN 025 - 300*	16 bar * 25 bar *			
LUG(w)	DN 025 - 150 DN 200 - 1000	16 bar 10 bar	Cuerpo con orejetas roscadas	Lug body	Corps à oreilles Taraudées
	DN 200 -1000* DN 025 - 300*	16 bar* 25 bar*			
FG(w)	DN 080 - 150 DN 200 - 1600	16 bar 10 bar	Cuerpo Bridas Serie 20	Flanged body	Corps à brides
	DN 200 - 1600 DN 080 - 300	16 bar* 25 bar*			
BBNV(w)	DN 040 -150 DN 200-1200	16 bar 10 bar	Cuerpo Bridas Serie 13	Flanged body	Corps à brides
	DN 200-1200	16 bar *			
FFNV(w)	DN 400 - 1000	10 bar	Cuerpo Bridas Serie 14	Flanged body	Corps à brides
	DN 400 - 1000	16 bar *			
KL	DN 050 - 100	10 bar	Cuerpo Wafer de Aluminio	Corps Wafer aluminium	Aluminum Wafer body
	DN 125 - 200	6 bar			
	DN 250 - 600	3 bar			
VV	DN 050 - 200	16 bar	Extremos ranurados	Grooved ends	L'extrémité rainurée

* Ejecución especial / Produits spéciaux / Special type

GAMA DE MATERIALES / STANDARD MATERIALS / GAMME DE MATÉRIAUX

Cuerpo	Body	Corps	
Fundición Gris	Cast Iron	Fonte Grise	EN GJL-250 (DIN 1691 GG 25)
Fundición Nodular	Ductile Cast Iron	Fonte Nodulaire	EN GJS 400-15 (DIN 1693 GGG 40)
Fundición Acero al Carbono	Cast Carbon Steel	Fonte Acier Carbone	ASTM A 216 / A216M WCB
Fundición Acero Inoxidable	Cast Stainless Steel	Fonte Acier Inoxydable	ASTM A 351 / 351M CF8 / CF8M
Fundición Bronce Estaño	Bronze/Tin Casting	Fonte Bronze Étain	EN 1982 CuSn10-C (CC480K)
Fundición Bronce Aluminio	Aluminum Bronze Casting	Fonte Bronze Aluminium	EN 1982 CuAl10Fe5Ni5-C (CC333G)
Acero Carbono Laminado	Carbon Steel	Lame Acier Carbone	EN 10025 S 275 JR
Acero Inoxidable Laminado	Stainless Steel	Lame Acier Inoxydable	AISI 304 / 316
Fundición de Aluminio	Cast Aluminum	Fonte Aluminium	EN AC 47100 / EN AC 46100
Mariposa	Discs	Papillon	
Fundición Nodular	Ductile Cast Iron	Fonte Nodulaire	EN GJS 400-15 (DIN 16913 GGG 40)
Fundición Acero al Carbono	Cast Carbon Steel	Fonte Acier Carbone	ASTM A 216 / A216M WCB
Fundición Acero Inoxidable	Cast Stainless Steel	Fonte Acier Inoxydable	ASTM A 351 / 351M CF8/CF8M
Fundición Bronce Estaño	Bronze-Tin Casting	Fonte Bronze Étain	EN 1982 CuSn10-C (CC480K)
Fundición Bronce Aluminio	Aluminum Bronze Casting	Fonte Bronze Aluminium	EN 1982 CuAl10Fe5Ni5-C (CC333G)
Fund. Nodular Vulcanizada	Ductile Cast Iron + EPDM	Fonte Nodulaire + EPDM	EN GJS 400-15 (DIN 1693 GGG 40) + EPDM
Fundición de Aluminio	Cast Aluminum	Aluminium	EN AC 44100
Duplex	Duplex	Duplex	ASTM A 351 / 351M CD4MCu-N NORIDUR
Super Austeníticos	Super Austenitic	Super Austenitic	URANUS B6-904L
Super Duplex	Super Duplex	Super Duplex	1.4469
Ejes	Shafts	Axes	
Acero Inoxidable	Stainless Steel	Acier Inoxydable	AISI 420 / 316
Super Duplex	Super Duplex	Super Duplex	1.4410
Duplex	Duplex	Duplex	1.4462
Aleación Ni-Cu	Alloy Ni-Cu	Alliage Ni-Cu	MONEL 400/ MONEL K 500
Casquillos	Bushings	Bagues	
Acetal / Bronce / Acero-Bronce-PTFE	Acetyl / Bronze / Steel-Bronze-PTFE	Acétal/ Bronze / Acier-Bronze-PTFE	
Juntas Tóricas	O-ring	Joint Torique	NBR / VITON

RECUBRIMIENTOS / COATINGS / REVÊTEMENTS

Tanto el cuerpo de la válvulas como la mariposa pueden ir protegidos con:

- Resinas de EPOXY.
- Rilsán (poliamida11).
- Halar (resina fluorada).
- Otros bajo demanda.

The body as well as the disc could be coated/ treated with:

- Epoxy resin.
- Rilsan (Polyamide 11).
- Halar (Fluor polymer).
- Other under request.

Les différents revêtements de corps et papillon:

- Résines d'EPOXY.
- Rilsan (Polyamide 11).
- Halar (Résine fluorée).
- Autres sur demande.

CUADRO GENERAL DE ANILLOS ELASTÓMEROS / SEAT QUALITIES / TABLE D'ÉLASTOMÈRES

Elastómero Rubber seat / Élastomères	Abreviatura técnica Technical code / Symbole	Código / Code SIGEVAL	Temperaturas Máximas Max. Working Temperature / Température
Etileno Propileno Ethylene Propylene / Ethylene Propylene	EPDM	E	- 20 °C + 110 °C
Etileno Propileno Alta Temp. Ethylene Propylene High T. / EPDM haute température	EPDM	HT	+80 °C + 130 °C
EPDM Alimentario FDA / Food EPDM FDA / Alimentaire EPDM FDA	EPDM	EF	- 20 °C + 110 °C
EPDM Blanco Alimentario / Food White EPDM Alimentaire Blanc EPDM (FDA,1935/2004)	EPDM	EB	- 20 °C + 95 °C
EPDM DVGW / EPDM DVGW / EPDM DVGW (ACS, WRAS, KTW, W270)	EPDM	EW	- 20 °C + 95 °C
Nitrilo / Nitrile	NBR	N	- 10 °C + 90 °C
Nitrilo Blanco Alimentario Food White NBR / Alimentaire Blanc NBR (FDA,1935/2004)	NBR	NB	- 10 °C + 90 °C
Nitrilo Hidrogenado Nitrile Hydrogenated / Nitrile hydrogéné	NBR	NH	- 10 °C + 90 °C
NBR DVGW	NBR	NW	- 10 °C + 90 °C
Flucast AB/P	-	AP	- 10 °C + 70 °C
Flucast AB/E	-	AE	- 20 °C + 95 °C
Flucast AB/N	-	AN	- 10 °C + 100 °C
Flucast AB/T	-	AT	- 5 °C + 130 °C
Silicona / Silicone	MVQ	S	- 60 °C + 200 °C
Silicona Alimentaria Food Silicone / Silicone Alimentaire (FDA,1935/2004)	MVQ	SA	- 60 °C + 200 °C
Silicona Vapor Steam Silicone / Silicone vapeur	MVQ	SV	- 60 °C + 140 °C
Viton	FPM	V	- 15 °C + 210 °C
Viton Bio	FPM	VB	- 5 °C + 210 °C
Viton GF	FPM	VF	- 5 °C + 210 °C
Hypalon	CSM	H	- 25 °C + 125 °C
Epicloridrina / Epichlorhydrine	ECO	ECO	- 40 °C + 125 °C

Todas las temperaturas y campos de aplicación son orientativas. Para determinar la mejor opción ante un fluido contacte con nuestro Departamento Comercial.
All temperatures and fields of application are approximated. In order to determinate the best option for a flow medium, please contact our Commercial Department.
Toutes les données de température et de domaine d'application sont à titre indicatif. Pour d'terminer la meilleure option de matériel à choisir pour un fluide précis veuillez consulter notre Service Commercial.



ANGULO DE APERTURA DE LA MARIPOSA
OPENING ANGLE DIS IN DEGREES
ANGLE D'OUVERTURE DU PAPILLON

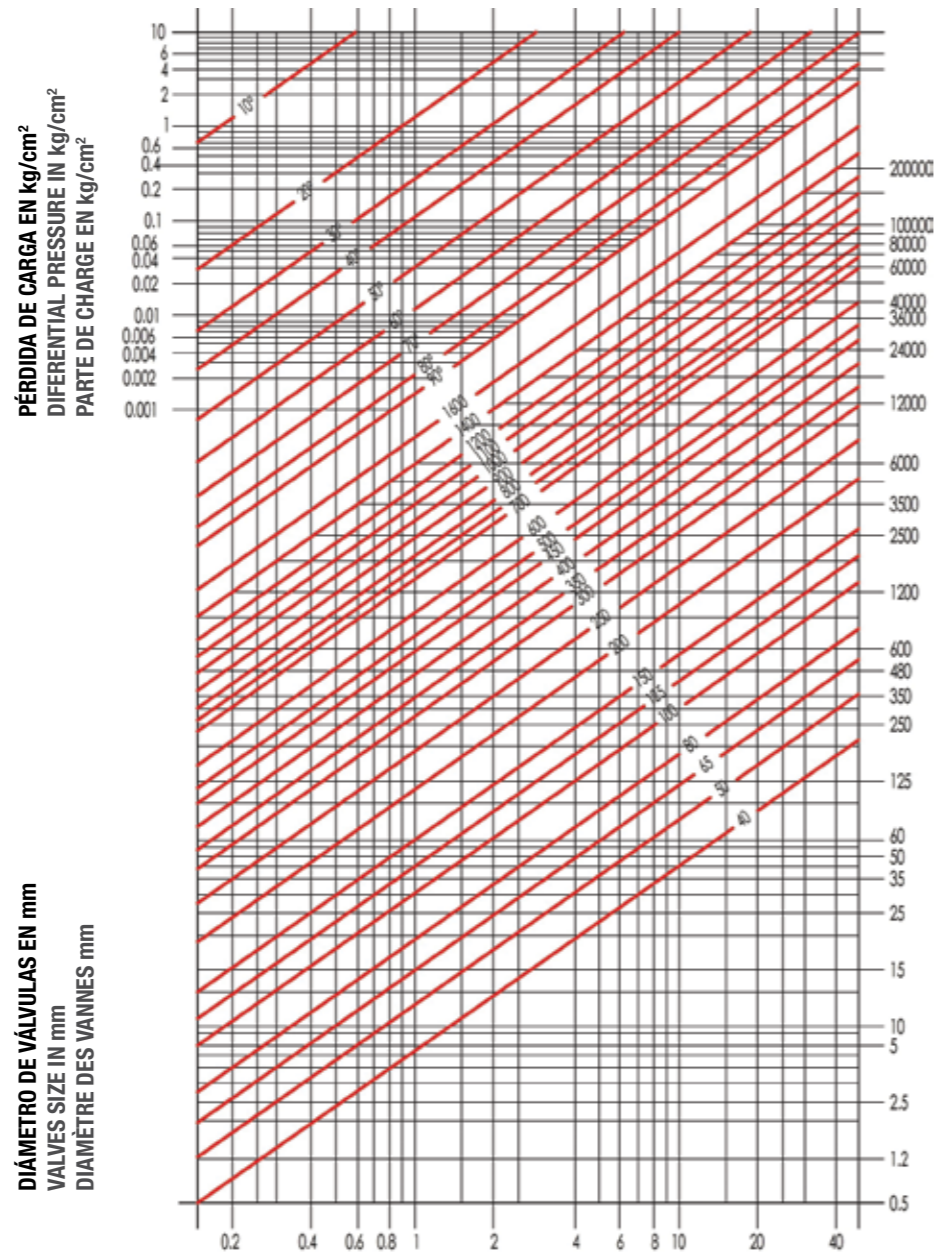

CAUDAL / FLOW / DÉBIT m³/h

LÍQUIDOS / LIQUIDS / LIQUIDES

GAS / GAS / GAZ

VELOCIDAD / VELOCITY / VITESSE m/s

Valido para líquido densidad = 1
y temperatura = 20° C

Flow service (spec. gravity = 1)
and temperature at 20° C

Valable pour liquides de densité = 1
et température = 20°C

PAR NECESARIO EN N-m PARA EL CIERRE DE LA VÁLVULA EN FUNCIÓN DE LA PRESIÓN DIFERENCIAL ΔP
COUPLE NECESSAIRE EN N-m POUR LA FERMETURE DE LA VANNE EN FONCTION DE LA PRESSION DIFFERENTIELLE ΔP
NECESSARY TORQUE IN N m FOR CLOSING THE VALVE DEPENDING ON DIFERENTIAL PRESSURE ΔP

DN		3 bar	6 bar	10 bar	16 bar
mm	inch				
25 / 32	1 1/4"	5	6	9	15
40	1 1/2"	5	6	9	15
50	2"	5	7	13	17
65	2 1/2"	15	16	20	25
80	3"	17	20	23	28
100	4"	22	29	42	50
125	5"	39	46	72	85
150	6"	48	75	90	110
200	8"	90	120	140	215
250	10"	126	210	270	350
300	12"	161	270	390	560
350	14"	245	300	500	950
400	16"	520	600	700	1000
450	18"	590	1120	1450	1950
500	20"	840	1390	1800	2500
600	24"	1000	2200	3450	3800
700	28"	1650	3300	5000	5860
750	30"	1800	3500	5500	6000
800	32"	2300	4600	6500	9500
900	36"	4700	6800	8500	11500
1000	40"	6500	8500	11500	15000
1050	42"	6800	8750	11800	15800
1100	44"	7000	9000	12000	16000
1200	48"	8500	12000	15500	22000
1400	56"	14000	17000	19500	
1500	60"	20000	24000	28000	
1600	64"	22000	26000	30000	

Nota: Los datos sombreados corresponden a los pares estándar de las válvulas de mariposa SIGEVAL. Estos pares son orientativos y están calculados con anillo de EPDM (agua a 20° C y condiciones óptimas de montaje).

Note: The dark tinted boxes are the standard torque for the SIGEVAL butterfly valves. These torques are estimated, calculated with EPDM seat (water 20° C and optimum assembling conditions).

Note: Les donnees nuancées correspondent au couple Standard des vannes à papillon SIGEVAL. Ces couples sont estimés, calculé avec EPDM Manchette (eau 20° C et conditions du montage optimums).



Válvulas tipo FL(w) Valves type FL(w) / Vanne type FL(w)

FL(w)



Cuerpo / Body type / Corp type	WAFER: Asiento Intercambiable / Replaceable seat / Siège interchangeable
Características / Características Fonctionnalités	Concéntrica y bidireccional / Concentric and bidirectional / Concentrique et bidirectionnel
Gama de Fabricación / Production Range Programme Fabrication	DN 25 - 1200
Norma de diseño / Standard Design / Conception normes	EN 593 EN 558-1 Serie 20 ISO 5752 Serie 20 DIN 3202 T3 K1 API 609 Categoría A BS 5155 series 4/5 excepto /except DN 350
Distancia entre caras / Face to Face Face à Face	ISO 5211
Brida Superior / Top Flange / Bride	PN 10/16, ANSI cl. 150
Montaje entre Bridas / Drilling Norm / Raccordement	EN 19
Identificación / Marquage / Marking	16 bar DN 025-150 10 bar DN 200-1200 (16 bar opcional) 25 bar DN 025-0300 Serie especial / Special series
Presión de trabajo estándar / Standard Max. working pressure / Limites d'utilisation en pression	-40 °C a 210 °C según material material depends / la matière dépend
Temperatura de utilización Working temperature / Température maximale	EN 12266 / ISO 5208 Rate A
Prueba de estanqueidad Épreuve hydraulique / Hydraulic tests	Directiva de Equipos a Presión 2014/68/EU Directive Equipements Sous Pression 2014/68/EU Pressure equipment directive 2014/68/EU
Observaciones / Remarques / Remarks	ATEX (II 2GD) 2014/34/EU Asiento Vulcanizado Vulcanized Seat / Vulcanisé siège
Opciones / Options / Options	

La válvula de mariposa Tipo FL(w) es la respuesta a la demanda de una válvula de mariposa construida bajo normas ISO PN 10/16. Conjugando diseño, materiales y la más moderna tecnología de fabricación, nos permiten ofrecer un producto de alta fiabilidad para aplicaciones industriales con la mayoría de fluidos. La válvula Tipo FL(w) está especialmente indicada en instalaciones contra incendios, construcción naval, tratamiento y abastecimiento de agua, servicios generales, etc.

FL(w) butterfly valve is the answer to the market request, in accordance with ISO PN 10/16 standard. Supported by modern technology and design facilities, we offer a high quality valve at a very competitive price level. The FL(w) type butterfly valve is specially designed for fire-safe services, shipbuilding industry, water supplies, water treatment, general services, etc. The body is clearly different due to its extended neck that allow pipe isolation and free access to the actuator.

La vanne papillon type FL(w) couvre la demande d'une vanne papillon fabriquée aux normes ISO PN 10/16. Elle conjugue le design, les matériaux et la technologie de fabrication de pointe, pour offrir un produit extrêmement fiable pour les applications industrielles avec la plupart des fluides. La vanne papillon type FL(w) est spécialement indiquée dans les installations anti-incendie, le secteur de la construction navale, du traitement et de l'approvisionnement en eaux, les services généraux, etc.

Aplicaciones / Applications



- | | | |
|--|--|---|
| <ul style="list-style-type: none"> • Tratamiento y distribución de agua • Instalaciones de climatización • Protección contra incendios. • Servicios generales • Construcción naval • Regadíos • Productos pulverulentos | <ul style="list-style-type: none"> • Water treatment plants and water distribution • HVAC (Heat Ventilation Air Conditioning) • Firefighting • General services • Shipbuilding • Irrigation • Powder products | <ul style="list-style-type: none"> • Traitement et distribution d'eau • Systèmes de climatisation • Protection contre l'incendie • Services Généraux • Chantier naval • Systèmes d'irrigation • Poudreux |
|--|--|---|

DN		DIMENSIONES GENERALES GENERAL DIMENSIONS / DIMENSIONS GENERALES DES VANNES													BRIDA DE CABEZA TOP FLANGE / BRIDE DU COL					
mm	Inch	A	B	D	E	E1	F	G	PN10	PN16	Cl.150	L	M	Kg	ISO	Q	R	S	T	a x b
25	1"	103	60	68	30	16	11	90	85	85	79.4	33	14	1.5	F-07	70	4x9			
32	1¼"	103	60	68	30	16	11	90	100	100	88.9	33	14	1.5	F-07	70	4x9			
40	1½"	110	56	76	30	16	11	90	110	110	98.4	33	26	1.6	F-07	70	4x9			
50	2"	120	61	100	30	16	11	90	125	125	120.6	43	29	2.4	F-07	70	4x9			
65	2½"	135	69	108	30	16	11	90	145	145	139.7	46	46	2.7	F-07	70	4x9			
80	3"	141	94	124	30	16	11	90	160	160	152.4	46	65	3.2	F-07	70	4x9			
100	4"	165	106	147	30	16	11	90	180	180	190.5	52	90	4.0	F-07	70	4x9			
125	5"	180	126	180	33	18	14	90	210	210	215.9	56	112	6.2	F-07	70	4x9			
150	6"	193	133	206	33	18	14	90	240	240	241.3	56	139	7.3	F-07	70	4x9			
200	8"	225	170	257	33	18	17	90	295	295	298.5	60	191	11	F-07	70	4x9			
250	10"	283	210	324	30	23	22	130	350	355	361.9	68	241	20	F-10	102	4x12	3	70	
300	12"	308	240	376	30	23	22	130	400	410	431.8	78	290	30	F-10	102	4x12	3	70	
350	14"	339	263	422	31	22	160	460	470	476.2	78	338	35	F-10	102	4x12	3	70		
400	16"	380	308	480	31	27	160	515	525	539.7	102	387	56	F-12	125	4x14	4	85		
450	18"	381	340	536	38	36	190	565	585	577.8	114	434	80	F-14	140	4x18	4	100		
500	20"	433	380	593	38	36	210	620	650	635.0	127	478	114	F-14	140	4x18	4	100		
600	24"	494	440	690	80	60	210	725	770	749.3	154	570	171	F-16	165	4x22	5	130	18x11	
700	28"	560	485	780	106	65	300	840	840	863.5	165	660	228	F-25	254	8x18	5	200	18x11	
750	30"	590	530	836	106	80	300	900	900	914.4	190	705	295	F-25	254	8x18	5	200	22x14	
800	32"	630	565	902	106	80	300	950	950	978	190	763	347	F-25	254	8x18	5	200	22x14	
900	36"	695	610	1010	110	80	350	1050	1050	1086	203	866	459	F-25	254	8x18	5	200	22x14	
1000	40"	770	675	1116	110	80	350	1160	1170	1200	216	966	581	F-25	254	8x18	5	200	22x14	
1050	42"	770	675	1148	110	80	350				1257.3	216	1010	658	F-25	254	8x18	5	200	22x14
1100	44"	815	733	1215	110	80	350	1270	1270	1314.5	216	1054	716	F-25	254	8x18	5	200	22x14	
1200	48"	875	818	1334	110	100	350	1380	1390	1422	254	1153	963	F-30	298	8x23	5	230	28x16	

E1: Eje corto opcional bajo pedido
E1: Short shaft on request

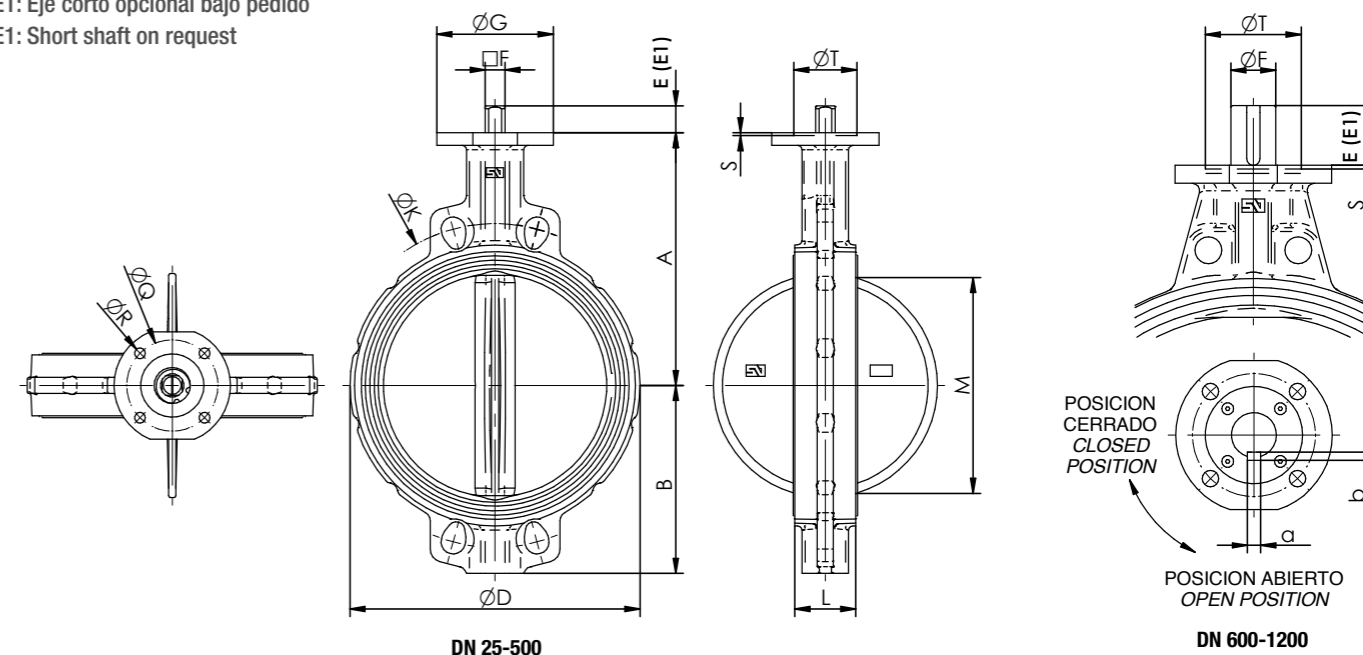

Válvulas tipo LUG(w) Valves type LUG(w) / Vanne type LUG(w)

LUG(w)



Cuerpo / Body type / Corp type	LUG: Asiento Intercambiable / Replaceable seat Siège interchangeable
Características / Características Fonctionnalités	Concéntrica y bidireccional / Concentric and bidireccional / Concentrique et bidirectionnel
Gama de Fabricación / Production Range Programme Fabrication	DN 25 - 1000
Norma de diseño / Standard Design / Conception normes	EN 593 EN 558-1 Serie 20 ISO 5752 Serie 20 DIN 3202 T3 K1 API 609 Categoría A BS 5155 series 4/5 excepto /except DN 350
Distancia entre caras / Face to Face Face à Face	ISO 5211 PN 10/16, ANSI cl. 150
Brida Superior / Top Flange / Bride	ISO 5211
Montaje entre Bridas / Drilling Norm Raccordement	PN 10/16, ANSI cl. 150
Identificación / Marquage / Marking	EN 19
Presión de trabajo estándar / Standard Max. working pressure / Limites d'utilisation en pression	16 bar DN 025-150 10 bar DN 200-1000 (16 bar opcional) 25 bar DN 025-0300 Serie especial / Special series
Temperatura de utilización Working temperature / Température maximale	-40 °C a 210 °C según material material depends / la matière dépend
Prueba de estanqueidad Épreuve hydraulique / Hydraulic tests	EN 12266 / ISO 5208 Rate A
Observaciones / Remarques / Remarks	Directiva de Equipos a Presión 2014/68/EU Directive Equipements Sous Pression 2014/68/EU Pressure equipment directive 2014/68/EU
Opciones / Options / Options	ATEX (II 2GD) 2014/34/EU Asiento Vulcanizado Vulcanized Seat Vulcanisé siège

La válvula Tipo LUG(w) ha sido diseñada para aplicaciones industriales en general y sustituye con ventaja económica a las válvulas de doble brida o su alternativa para pequeños diámetros. Ofrece considerables ventajas en montajes donde se exige un aislamiento temporal de línea, como son salidas de bomba, tanques, costados de buque, etc. Constituye una solución eficaz y fiable para condiciones difíciles de trabajo, como pueden ser: construcción naval, plantas de tratamiento de aguas, calefacción, refrigeración, vacío, gas, etc.

The LUG(w) type valve, is designed for industrial applications, and replaces double flanged valves, especially in small diameters. It offers considerable advantages where dead-end services are needed, such as pump outlets, tanks and ship sides among many. It gives an effective solution to several needs in shipbuilding, water treatment plants, heating, cooling, vacuum systems, gas and many others.

La vanne papillon type LUG(w) a été spécialement conçue pour les applications industrielles en général et remplace au meilleur prix les vannes à double brides ou leur alternative pour petits diamètres. Elle offre de nombreux avantages dans les montages qui exigent une isolation temporelle de ligne, tels que les sorties de pompe, réservoirs, côtés de navire, etc. Elle représente une solution efficace et fiable en conditions de travail difficiles, comme : la construction navale, les stations de traitement des eaux, le chauffage, la climatisation, les vidanges, le gaz, etc.

Aplicaciones / Applications



- | | | |
|--|---|---|
| <ul style="list-style-type: none"> • Tratamiento y distribución de agua • Sistemas de refrigeración • Protección contra incendios • Calefacción • Construcción naval • Distribución de gas | <ul style="list-style-type: none"> • Water treatment plants and water distribution • Cooling systems • Firefighting • Heating • Shipbuilding • Gas distribution | <ul style="list-style-type: none"> • Traitement et distribution d'eau • Systèmes de refroidissement • Protection contre l'incendie • Chauffage • Chantier naval • Distribution de gaz |
|--|---|---|

DN	DIMENSIONES GENERALES GENERAL DIMENSIONS / DIMENSIONS GENERALES DES VANNES													BRIDA DE CABEZA TOP FLANGE / BRIDE DU COL								
	mm	Inch	A	B	D	E	E1	F	G	PN10	PN16	Cl.150	L	M	Kg	ISO	Q	R	S	T	a x b	
25	1"	103	50	130	30	16	11	90	85	85	79.4	33	14	1.9	F-07	70	4x9					
32	1 1/4"	103	50	130	30	16	11	90	100	100	88.9	33	14	1.9	F-07	70	4x9					
40	1 1/2"	110	54	140	30	16	11	90	110	110	98.4	33	26	2.0	F-07	70	4x9					
50	2"	120	59	156	30	16	11	90	125	125	120.6	43	29	2.9	F-07	70	4x9					
65	2 1/2"	135	66	175	30	16	11	90	145	145	139.7	46	46	3.3	F-07	70	4x9					
80	3"	141	91	194	30	16	11	90	160	160	152.4	46	65	4.8	F-07	70	4x9					
100	4"	165	105	224	30	16	11	90	180	180	190.5	52	90	6.3	F-07	70	4x9					
125	5"	180	125	267	33	18	14	90	210	210	215.9	56	112	9.8	F-07	70	4x9					
150	6"	193	136	292	33	18	14	90	240	240	241.3	56	139	10.6	F-07	70	4x9					
200	8"	225	156	334	33	18	17	90	295	295	298.5	60	191	13.4	F-07	70	4x9					
			171	352										17.5								
250	10"	283	210	409	30	23	22	130	350	355	361.9	68	241	26.4	F-10	102	4x12	3	70			
300	12"	308	240	480	30	23	22	130	400	410	431.8	78	290	39.6	F-10	102	4x12	3	70			
350	14"	339	263	522	31	22	160	460	470		476.2	78	338	56.1	F-10	102	4x12	3	70			
				522										56.0								
400	16"	380	308	595	31	27	160	515	525	539.7	102	387	74.9	F-12	125	4x14	4	85				
450	18"	381	340	633	38	36	190	565	585		577.8	114	434	103	F-14	140	4x18	4	100			
				638										94.6								
500	20"	433	380	717	38	36	210	620	650	635.0	127	478	158	F-14	140	4x18	4	100				
600	24"	494	440	833	80	60	210	725	770	749.3	154	570	220	F-16	165	4x22	5	130	18x11			
700	28"	560	485	904	106	65	300	840	840		863.5	165	660	293	F-25	254	8x18	5	200	18x11		
				924										312								
750	30"	590	530	964	106	80	300	900	900		914.4	190	705	373	F-25	254	8x18	5	200	22x14		
				979										392								
800	32"	630	565	1020	106	80	300	950	950			190	763	432	F-25	254	8x18	5	200	22x14		
900	36"	695	610	1120	110	80	350	1050	1050			203	866	539	F-25	254	8x18	5	200	22x14		
1000	40"	770	675	1246	110	80	350	1160	1170			216	966	690	F-25	254	8x18	5	200	22x14		

E1: Eje corto opcional bajo pedido
E1: Short shaft on request

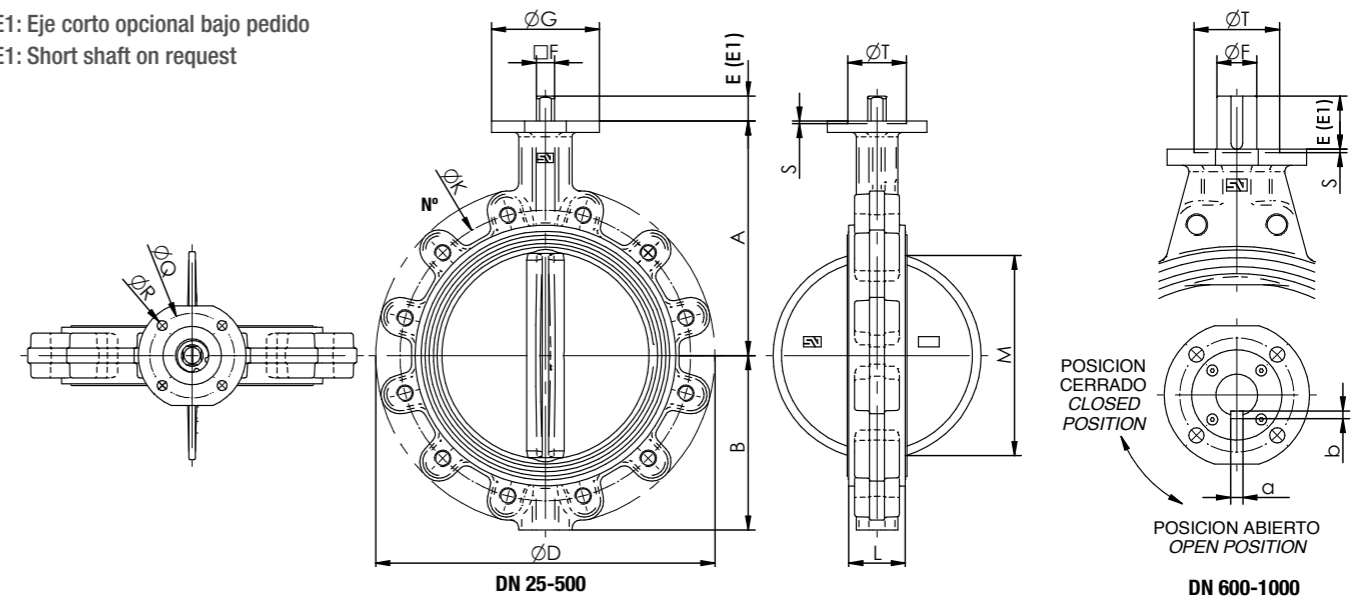

Válvulas tipo FG(w)

Valves type FG(w) / Vanne type FG(w)



Cuerpo / Body type / Corp type	U-FLANGED: Asiento Intercambiable / Asiento Intercambiable
Características / Características Fonctionnalités	Concéntrica y bidireccional / Concentric and bidireccional/Concentrique et bidirectionnel
Gama de Fabricación / Production Range Programme Fabrication	DN 80 - 1600
Norma de diseño / Standard Design / Conception normes	EN 593 EN 558-1 Serie 20 ISO 5752 Serie 20 DIN 3202 T3 K1 API 609 Categoría A BS 5155 series 4/5 excepto /except DN 350
Distancia entre caras / Face to Face Face à Face	ISO 5211
Brida Superior / Top Flange / Bride	ISO 5211
Montaje entre Bidas / Drilling Norm Raccordement	PN 10/16, ANSI cl. 150
Identificación / Marquage / Marking	EN 19 16 bar DN 080 - 150 10 bar DN 200 - 1600 (16 bar opcional) 25 bar DN 080 - 0300 Serie especial Special series
Presión de trabajo estándar / Standard Max. working pressure / Limites d'utilisation en pression	-40 °C a 210 °C según material material depends / la matière dépend
Temperatura de utilización Working temperature / Température maximale	EN 12266 / ISO 5208 Rate A
Prueba de estanqueidad Épreuve hydraulique / Hydraulic tests	Directiva de Equipos a Presión 2014/68/EU Directive Equipements Sous Pression 2014/68/EU Pressure equipment directive 2014/68/EU ATEX (II 2GD) 2014/34/EU Asiento Vulcanizado Vulcanized Seat / Vulcanisé siège
Observaciones / Remarques / Remarks	
Opciones / Options / Options	

Este tipo de válvula se caracteriza porque su cuerpo es de doble brida fundida al mismo, permitiendo cualquier norma de taladrado (DIN, ANSI, BS) y su montaje en final de línea. Su diseño y gran resistencia la hace adecuada para todas aquellas aplicaciones que requieren el empleo de una válvula de doble brida. Se utiliza principalmente en todas las fases del tratamiento, distribución, bombeo, filtración, etc., del agua.

The FG(w) double flanged type valve is a one-piece body design with flanges to suit all standards (DIN, ANSI, BS, etc.). It also provides dead-end services with downstream piping removed. Its robust design makes it suitable for many applications. It is used in water treatment plants, pump stations, filtration systems, shipbuilding industry and more.

Ce type de vanne se caractérise par son corps à double brides en fonte, qui permet n'importe quelle norme de perçage (DIN, ANSI, BS) et son montage en fin de ligne. Son design et sa grande résistance en font un modèle idoine pour toutes les applications qui exigent l'emploi d'une vanne à double brides. Elle est utilisée principalement dans toutes les phases du traitement, de la distribution, du pompage, du filtrage, etc., de l'eau.

Aplicaciones / Applications



- Filtración
- Tratamiento de agua
- Líneas de distribución de agua
- Sistema de refrigeración
- Construcción naval
- Filtration
- Water treatment
- Water distribution
- Cooling systems
- Shipbuilding
- Filtration
- Traitement d'eau
- Distribution d'eau
- Systèmes de refroidissement
- Chantier naval

DN		DIMENSIONES GENERALES GENERAL DIMENSIONS / DIMENSIONS GENERALES DES VANNES											BRIDA DE CABEZA TOP FLANGE / BRIDE DU COL							
mm	Inch	A	B	D	E	E1	F	G	PN10	PN16	Cl.150	L	M	Kg	ISO	Q	R	S	T	a x b
80	3"	141	110	200	30	16	11	90	160	160	152.4	46	65	5.3	F-07	70	4x9			
100	4"	165	115	230	30	16	11	90	180	180	190.5	52	90	7.0	F-07	70	4x9			
125	5"	189	127	255	33	18	14	90	210	210	215.9	56	112	9.5	F-07	70	4x9			
150	6"	193	143	285	33	18	14	90	240	240	241.3	56	139	11.0	F-07	70	4x9			
200	8"	225	173	345	33	18	17	90	295	295	298.5	60	191	18.4	F-07	70	4x9			
250	10"	283	210	406	30	23	22	130	350	355	361.9	68	241	30.8	F-10	102	4x12	3	70	
300	12"	308	240	480	30	23	22	130	400	410	431.8	78	290	45.3	F-10	102	4x12	3	70	
350	14"	339	271	535	31	22	160	460	470	476.2	78	338	55.0	F-10	102	4x12	3	70		
400	16"	380	308	597	31	27	160	515	525	539.7	102	387	80.0	F-12	125	4x14	4	85		
450	18"	381	340	640	38	36	190	565	585	577.8	114	434	99.9	F-14	140	4x18	4	100		
500	20"	433	380	700	38	36	210	620	650	635.0	127	478	137	F-14	140	4x18	4	100		
600	24"	494	440	834	80	60	210	725	770	749.3	154	570	220	F-16	165	4x22	5	130	18x11	
700	28"	560	485	927	106	65	300	840	840	863.5	165	660	282	F-25	254	8x18	5	200	18x11	
750	30"	590	530	995	106	80	300	900	900	914.4	190	705	350	F-25	254	8x18	5	200	22x14	
800	32"	630	565	1060	106	80	300	950	950	978	190	763	398	F-25	254	8x18	5	200	22x14	
900	36"	695	610	1170	110	80	350	1050	1050	1086	203	866	511	F-25	254	8x18	5	200	22x14	
1000	40"	770	675	1290	110	80	350	1160	1170	1200	216	966	686	F-25	254	8x18	5	200	22x14	
1050	42"	770	675	1346	110	80	350			1257.3	216	1010	776	F-25	254	8x18	5	200	22x14	
1100	44"	815	733	1405	110	80	350	1270	1270	1314.5	216	1054	865	F-25	254	8x18	5	200	22x14	
1200	48"	875	818	1485	110	100	350	1380	1390	1422	254	1153	1072	F-30	298	8x23	5	230	28x16	
1400	56"	1000	969	1735	120	120	415	1590	1590	1651	280	1342	1584	F-30	298	8x23	5	230	28x16	
1500	60"	1075	1050	1855	160	130	475	1700	1710	1759	318	1447	2110	F-40	406	8x39	8	300	32x18	
1600	64"	1115	1090	1930	160	130	475	1820	1820		318	1533	2153	F-40	406	8x39	8	300	32x18	

E1: Eje corto opcional bajo pedido
E1: Short shaft on request

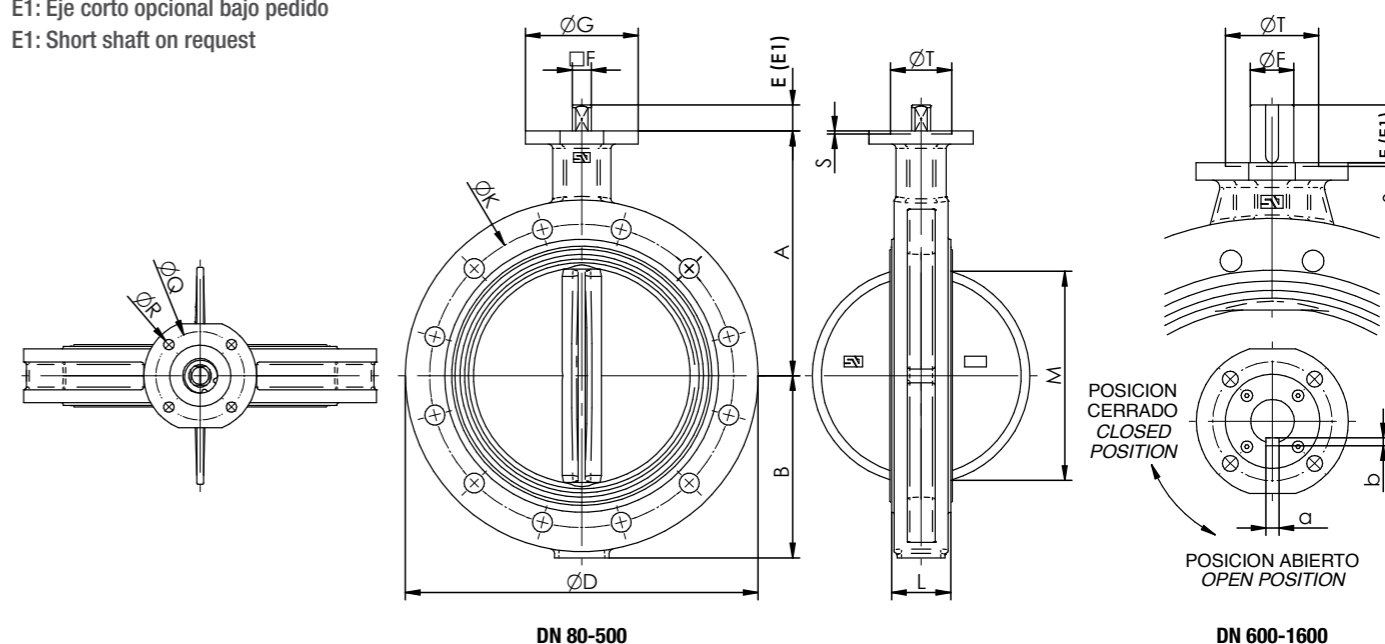

Válvulas tipo BBNV(w) Valves type BBNV(w) / Vanne type BBNV(w)

BBNV(w)



Cuerpo / Body type / Corp type	DOBLE BRIDA: Asiento Vulcanizado / Vulcanized Seat Vulcanisé siège
Características / Características Fonctionnalités	Concéntrica y bidireccional / Concentric and bidireccional / Concentrique et bidirectionnel
Gama de Fabricación / Production Range Programme Fabrication	DN 40 - 1200
Norma de diseño / Standard Design Conception normes	EN 593
Distancia entre caras / Face to Face Face à Face	EN 558-1 Serie 13 ISO 5752 Serie 13 BS 5155 series 2 Short type
Brida Superior / Top Flange / Bride	ISO 5211
Montaje entre Bridas / Drilling Norm Raccordement	PN 10/16, ANSI cl. 150
Identificación / Marquage / Marking	EN 19
Presión de trabajo estándar / Standard Max. working pressure / Limites d'utilisation en pression	16 bar DN 040 - 150 10 bar DN 200 - 1200 (16 bar opcional)
Temperatura de utilización Working temperature / Température maximale	-40 °C a 210 °C según material material depends / la matière dépend
Prueba de estanqueidad Épreuve hydraulique / Hydraulic tests	EN 12266 / ISO 5208 Rate A
Observaciones / Remarques / Remarks	Directiva de Equipos a Presión 2014/68/EU Directive Equipements Sous Pression 2014/68/EU Pressure equipment directive 2014/68/EU
Opciones / Options / Options	ATEX (II 2GD) 2014/34/EU

La válvula de mariposa tipo BBNV(w) con el asiento vulcanizado, es utilizada cuando se requiere una válvula con bridas para montaje con tornillería a cada lado de la válvula. Es muy utilizada para servicios enterrados, ya que no se requiere casi mantenimiento por el tipo de anillo vulcanizado al cuerpo. Su diseño permite montarse a final de línea.

The BBNV(w) type valve with vulcanized seat, is advised when a double flanged assembling is required. It is used frequently for buried services, because of low maintenance required as the seat is directly vulcanized on the body. This design is perfect for end line service.

La vanne papillon type BBNV(w) avec manchette vulcanisée est utilisée dans les cas qui exigent une vanne à brides pour montage avec vis de chaque côté du robinet. Elle est très utilisée pour les services enterrés, car elle ne requiert presque aucun entretien grâce au type de manchette vulcanisée au corps. Son design permet de la monter en fin de ligne.

Aplicaciones / Applications



- Industria naval
- Plantas de agua
- Válvulas enterradas
- Distribución de agua
- Sistema de refrigeración
- Naval industry
- Water treatment
- Buried valves
- Water distribution
- Cooling systems
- Industrie navale
- Traitement déau
- Vannes enterrées
- Distribution d'eau
- Systèmes de refroidissement

DN	DIMENSIONES GENERALES GENERAL DIMENSIONS / DIMENSIONS GENERALES DES VANNES													BRIDA DE CABEZA TOP FLANGE / BRIDE DU COL							
	mm	Inch	A	B	D	E	E1	F	G	PN10	PN16	Cl.150	L	M	Kg	ISO	Q	R	S	T	a x b
40	1 1/2"	110	75	150	30	16	11	90	110	110	98.5	106	-	5.5	F-07	70	4x9				
50	2"	120	82	165	30	16	11	90	125	125	120.6	108	-	6.5	F-07	70	4x9				
65	2 1/2"	135	92	185	30	16	11	90	145	145	139.7	112	-	8.2	F-07	70	4x9				
80	3"	141	100	200	30	16	11	90	160	160	152.4	114	-	9.5	F-07	70	4x9				
100	4"	165	115	230	30	16	11	90	180	180	190.5	127	-	12.4	F-07	70	4x9				
125	5"	180	127	255	33	18	14	90	210	210	215.9	140	-	16.3	F-07	70	4x9				
150	6"	193	143	285	33	18	14	90	240	240	241.3	140	53	19.9	F-07	70	4x9				
200	8"	225	172	343	33	18	17	90	295	295	298.5	152	130	29.9	F-07	70	4x9				
250	10"	283	210	406	30	23	22	130	350	355	361.9	165	188	45.1	F-10	102	4x12	3	70		
300	12"	308	240	480	30	23	22	130	400	410	431.8	178	241	70.2	F-10	102	4x12	3	70		
350	14"	339	271	535	31	22	160	460	470	476.2	190	288	85.7	F-10	102	4x12	3	70			
400	16"	380	308	597	31	27	160	515	525	539.7	216	337	112	F-12	125	4x14	4	85			
450	18"	381	340	640	38	36	190	565	585	577.8	222	390	143	F-14	140	4x18	4	100			
500	20"	433	380	715	38	36	210	620	650	635.0	229	438	187	F-14	140	4x18	4	100			
600	24"	494	440	840	80	60	210	725	770	749.3	267	526	295	F-16	165	4x22	5	130	18x11		
700	28"	560	485	927	106	65	300	840	840	863.5	292	614	384	F-25	254	8x18	5	200	18x11		
750	30"	590	530	995	106	80	300	900	900	914.4	318	657	463	F-25	254	8x18	5	200	22x14		
800	32"	630	565	1060	106	80	300	950	950	978	318	719	523	F-25	254	8x18	5	200	22x14		
900	36"	695	610	1170	110	80	350	1050	1050	1086	330	827	679	F-25	254	8x18	5	200	22x14		
1000	40"	770	675	1290	110	80	350	1160	1170	1200	410	901	905	F-25	254	8x18	5	200	22x14		
1100	44"	815	733	1405	110	80	350	1270	1270	1314.5	410	995	1162	F-25	254	8x18	5	200	22x14		
1200	48"	875	818	1510	110	100	350	1380	1390	1422	470	1083	1479	F-30	298	8x23	5	230	28x16		

E1: Eje corto opcional bajo pedido
E1: Short shaft on request

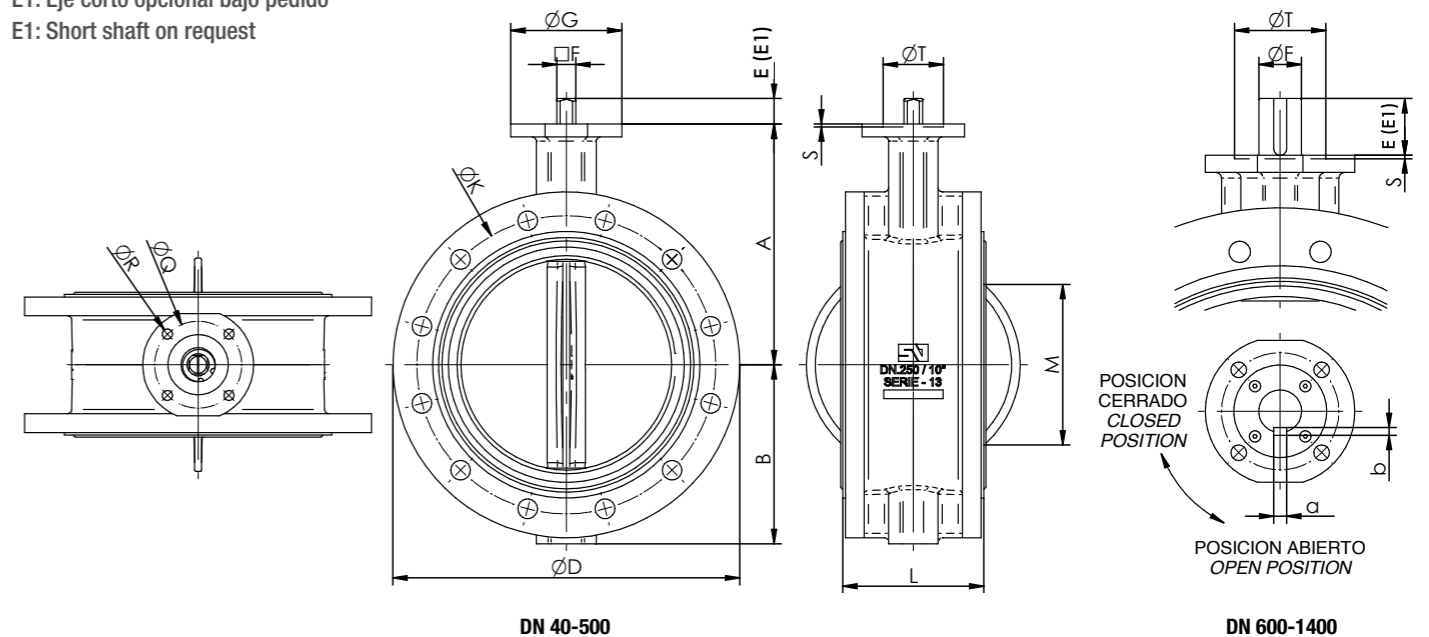

Válvulas tipo FFNV(w) Valves type FFNV(w) / Vanne type FFNV(w)

FFNV(w)



Cuerpo / Body type / Corp type	DOBLE BRIDA: Asiento Vulcanizado Vulcanized Seat Vulcanisé siège
Características / Características Fonctionnalités	Concéntrica y bidireccional / Concentric and bidireccional / Concentrique et bidirectionnel
Gama de Fabricación / Production Range Programme Fabrication	DN 400 - 1000
Norma de diseño / Standard Design / Conception normes	EN 593
Distancia entre caras / Face to Face Face à Face	EN 558-1 Serie 14 ISO 5752 Serie 14 BS 5155 series 3 Wide type
Brida Superior / Top Flange / Bride	ISO 5211
Montaje entre Bridas / Drilling Norm Raccordement	PN 10/16, ANSI cl. 150
Identificación / Marquage / Marking	EN 19
Presión de trabajo estándar / Standard Max. working pressure / Limites d'utilisation en pression	10 bar DN 400 - 1000 (16 bar opcional)
Temperatura de utilización Working temperature / Température maximale	-40 °C a 210 °C según material la matière dépend /material depends
Prueba de estanqueidad Épreuve hydraulique / Hydraulic tests	EN 12266 / ISO 5208 Rate A
Observaciones / Remarques / Remarks	Directiva de Equipos a Presión 2014/68/EU Directive Equipements Sous Pression 2014/68/EU Pressure equipment directive 2014/68/EU
Opciones / Options / Options	ATEX (II 2GD) 2014/34/EU

La válvula de mariposa tipo FFNV(w) con el asiento vulcanizado, es utilizada cuando se requiere una válvula con bridas para montaje con tornillería a cada lado de la válvula. Es muy utilizada para servicios enterrados, ya que no se requiere casi mantenimiento por el tipo de anillo vulcanizado al cuerpo. Su diseño permite montarse a final de línea.

The FFNV(w) type valve with vulcanized seat, is advised when a double flanged assembling is required. It is used frequently for buried services, because of low maintenance required as the seat is directly vulcanized on the body. This design is perfect for end line service.

La vanne papillon type FFNV(w) avec manchette vulcanisée est utilisée dans les cas qui exigent une vanne à bridas pour montage avec vis de chaque côté du robinet. Elle est très utilisée pour les services enterrés, car elle ne requiert presque aucun entretien grâce au type de manchette vulcanisée au corps. Son design permet de la monter en fin de ligne.

Aplicaciones / Applications



- Industria naval
- Plantas de agua
- Válvulas enterradas
- Distribución de agua
- Sistema de refrigeración
- Naval industry
- Water treatment
- Buried valves
- Water distribution
- Cooling systems
- Industrie navale
- Traitement déau
- Vannes enterrées
- Distribution d'eau
- Systèmes de refroidissement

DN		DIMENSIONES GENERALES GENERAL DIMENSIONS / DIMENSIONS GENERALES DES VANNES											BRIDA DE CABEZA TOP FLANGE / BRIDE DU COL						
mm	Inch	A	B	D	E	F	G	K			L	M	Kg	ISO	Q	R	S	T	a x b
								PN10	PN16	Cl.150									
400	16"	380	308	597	31	27	160	515	525	539.7	310	253	132	F-12	125	4x14	4	85	
450	18"	381	340	640	38	36	190	565	585	577.8	330	304	171	F-14	140	4x18	4	100	
500	20"	433	380	715	38	36	210	620	650	635.0	350	349	225	F-14	140	4x18	4	100	
600	24"	494	440	840	80	60	210	725	770	749.3	390	443	346	F-16	165	4x22	5	130	18x11
700	28"	560	485	927	106	65	300	840	840	863.5	430	527	453	F-25	254	8x18	5	200	18x11
750	30"	590	530	995	106	80	300	900	900	914.4	470	559	545	F-25	254	8x18	5	200	22x14
800	32"	630	565	1060	106	80	300	950	950	978	470	630	613	F-25	254	8x18	5	200	22x14
900	36"	695	610	1170	110	80	350	1050	1050	1086	510	729	808	F-25	254	8x18	5	200	22x14
1000	40"	770	675	1290	110	80	350	1160	1170	1200	550	823	1007	F-25	254	8x18	5	200	22x14

E1: Eje corto opcional bajo pedido
E1: Short shaft on request

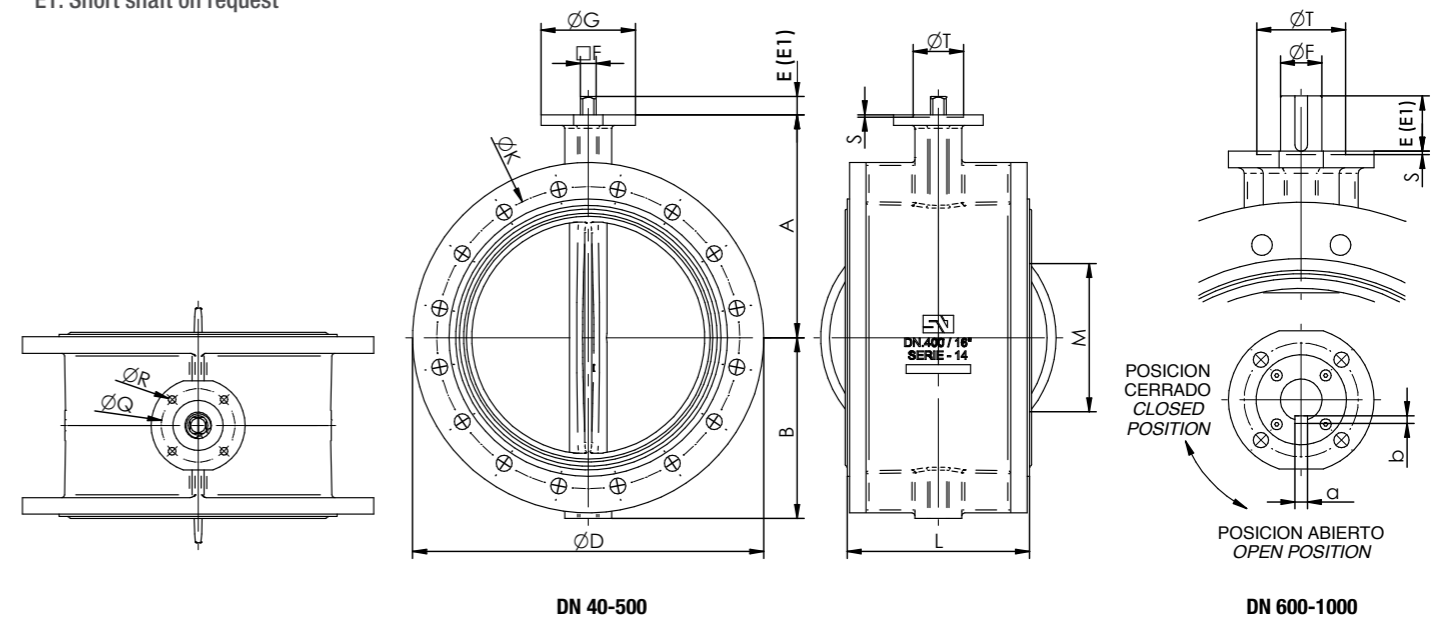

Válvulas tipo KL

Valves type KL / Vanne type KL

KL



Cuerpo / Body type / Corp type	WAFER: Asiento intercambiable / Replaceable seat / Siège interchangeable Cuerpo de Aluminio / Aluminium body
Características / Características Fonctionnalités	Concéntrica y bidireccional / Concentric and bidireccional / Concentrique et bidirectionnel
Gama de Fabricación / Production Range Programme Fabrication	DN 50 - 600
Norma de diseño / Standard Design / Conception normes	EN 593 EN 558-1 Serie 20 ISO 5752 Serie 20 DIN 3202 T3 K1 API 609 Categoría A BS 5155 series 4/5 excepto /except DN 350
Distancia entre caras / Face to Face Face à Face	ISO 5211
Brida Superior / Top Flange / Bride	PN 6/10/16, ANSI cl. 150
Montaje entre Bidas / Drilling Norm /Raccordement	EN 19
Identificación / Marquage / Marking	10 bar DN 050 - 100 6 bar DN 125 - 200 3 bar DN 250 - 600
Presión de trabajo estándar / Standard Max. working pressure / Limites d'utilisation en pression	-40 °C a 210 °C según material / la matière dépend /material depends
Temperatura de utilización Working temperature / Température maximale	EN 12266 / ISO 5208 Rate A
Prueba de estanqueidad Épreuve hydraulique / Hydraulic tests	Directiva de Equipos a Presión 2014/68/EU Directive Equipements Sous Pression 2014/68/EU Pressure equipment directive 2014/68/EU
Observaciones / Remarques / Remarks	ATEX (II 2GD) 2014/34/EU
Opciones / Options / Options	

SIGEVAL ha desarrollado este nuevo tipo de válvula utilizando su larga experiencia en el diseño y fabricación de válvulas de mariposa y apoyándose en las nuevas tecnologías. Se caracteriza por ser de componentes desmontables e intercambiables, peso muy reducido y adaptable a las bridas de montaje más utilizadas. Aunque el objetivo principal sea el campo de la climatización, también puede ser aplicada, en general, donde se requiera una válvula ligera y económica, como en instalaciones de aire y gases no corrosivos, regadíos, industria agroalimentaria, etc.

Sigeval has developed this new type of valve using the experience of more than 40 years, designing and producing butterfly valves and the latest technology. The KL type butterfly valve covers all the HVAC field: cold and hot water, air conditioning and more. The valve offers reduced weight and is suitable for the most common drilling norms in the market. This valve has been designed mainly for heating, ventilation and air conditioning but it is suitable when a light and economically valve is necessary: installations of air and non-corrosive gases, agricultural irrigation, agriculture-food industry and more.

Ce nouveau type de vanne mis au point par SIGEVAL est le fruit de sa vaste expérience dans la conception et la fabrication de vannes papillon, et de l'utilisation des nouvelles technologies. Elle se caractérise par ses composants démontables et interchangeables, son poids réduit et elle est adaptable aux brides de montage les plus utilisées. Bien que l'objectif principal soit le secteur de la climatisation, elle peut également être utilisée de forme générale, dans tous les montages qui exigent une vanne légère et économique, comme les installations d'air et de gaz non corrosifs, systèmes d'irrigation, industrie agroalimentaire, etc.



Aplicaciones / Applications

- Instalaciones de climatización
- HVAC (Heat ventilation air conditioning)
- Sistemas de climatización
- Instalaciones de aire y gas
- Air and gas installations
- Air et gaz installations
- Regadíos
- Irrigation systems
- Systèmes d'irrigation
- Industria agroalimentaria
- Food industry
- l'industrie alimentaire

DN	DIMENSIONES GENERALES GENERAL DIMENSIONS / DIMENSIONS GENERALES DES VANNES													BRIDA DE CABEZA TOP FLANGE / BRIDE DU COL								
	mm	Inch	A	B	D	E	E1	F	G	K			L	M	Kg	ISO	Q	R	S	T	a x b	
50	2"	140	80	97	30	16	11	90	125	125	120.6	43	29	1.2	F-07	70	4x9					
65	2 1/2"	154	91	113	30	16	11	90	145	145	139.7	46	46	1.6	F-07	70	4x9					
80	3"	160	100	128	30	16	11	90	160	160	152.4	46	65	1.9	F-07	70	4x9					
100	4"	180	114	153	30	16	11	90	180	180	190.5	52	90	2.3	F-07	70	4x9					
125	5"	197	130	182	33	18	14	90	210	210	215.9	56	112	3.4	F-07	70	4x9					
150	6"	211	145	207	33	18	14	90	240	240	241.3	56	139	4.2	F-07	70	4x9					
200	8"	240	175	262	33	18	17	90	295	295	298.5	60	191	7.3	F-07	70	4x9					
250	10"	283	210	324	30	23	22	130	350	355	361.9	68	241	12.1	F-10	102	4x12	3	70			
300	12"	308	240	376	30	23	22	130	400	410	431.8	78	290	18.1	F-10	102	4x12	3	70			
350	14"	339	263	422	31	22	160	460	470	476.2	78	338	23.0	F-10	102	4x12	3	70				
400	16"	380	308	480	31	27	160	515	525	539.7	102	387	36.1	F-12	125	4x14	4	85				
450	18"	381	340	536	38	36	190	565	585	577.8	114	434	54.6	F-14	140	4x18	4	100				
500	20"	433	380	593	38	36	210	620	650	635.0	127	478	72.9	F-14	140	4x18	4	100				
600	24"	494	440	690	80	60	210	725	770	749.3	154	570	114	F-16	165	4x22	5	130	18x11			

E1: Eje corto opcional bajo pedido
E1: Short shaft on request

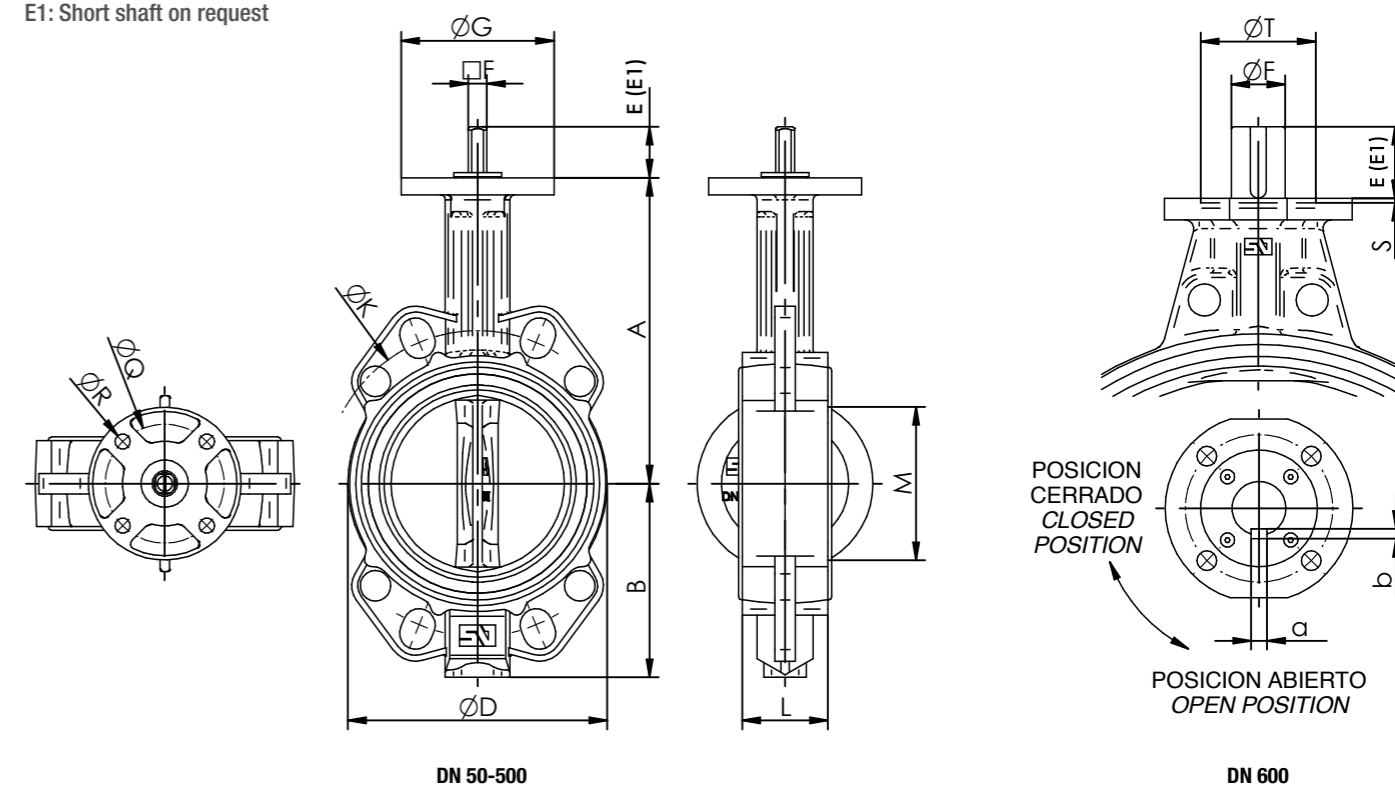

Válvulas tipo VV

Valves type VV / Vanne type VV



Cuerpo / Body type / Corp type	RANURADA Asiento Vulcanizado / Vulcanized Seat / Vulcanisé siège
Características / Características Fonctionnalités	Concéntrica y bidireccional / Centric and bidirectional / Concentrique et bidirectionnel
Gama de Fabricación / Production Range Programme Fabrication	DN 50 - 200
Norma de diseño / Standard Design Conception normes	EN 593
Distancia entre caras / Face to Face Face à Face	MSS SP 67
Brida Superior / Top Flange / Bride	ISO 5211
Identificación / Marquage / Marking	EN 19
Presión de trabajo estándar / Standard Max. working pressure / Limites d'utilisation en pression	16 bar DN 050 - 200
Temperatura de utilización Working temperature / Température maximale	-40 °C a 210 °C según material / la matière dépend /material depends
Prueba de estanqueidad Épreuve hydraulique / Hydraulic tests	EN 12266 / ISO 5208 Rate A
Observaciones / Remarques / Remarks	Directiva de Equipos a Presión 2014/68/EU Directive Equipements Sous Pression 2014/68/EU Pressure equipment directive 2014/68/EU
Opciones / Options / Options	ATEX (II 2GD) 2014/34/EU

La válvula modelo VV ha sido diseñada para aplicaciones donde se necesite un acoplamiento rápido y sencillo, como contra incendios, obras y regadíos. Además, el interior de la válvula está vulcanizado, proporcionando así, una mayor durabilidad del conjunto. Su instalación se realiza de una forma fácil, por medio de juntas rápidas, eliminando bridas de unión, soldaduras y mano de obra especializada, lo cual reduce drásticamente tiempos muertos y costes de montaje. Esta válvula puede ser utilizada en final de tubería a la presión de trabajo máxima.

The VV Type valve has been designed to achieve a quick and simple assembling when needed, such firefighting and irrigation. The valve seat is vulcanized on the body providing a longer endurance. Assembly is carried out in an easy way with quick joints. Flanges, welding and specialized manpower are not required, what reduces time and assembling cost. This valve can be used in end pipes at the maximum operating pressure.

La vanne modèle VV a été conçue pour les applications qui requièrent un couplage simple et rapide, telles que anti-incendie, chantiers et irrigations. En outre, l'intérieur de la vanne est vulcanisé, ce qui apporte une plus grande durabilité à l'ensemble. Elle s'installe rapidement et facilement, au moyen de joints rapides, en éliminant les brides d'union, soudures et main d'œuvre spécialisée, ce qui réduit considérablement les « temps morts » et les coûts de montage. Cette vanne peut être utilisée à la fin du tuyau, avec la pression de travail maximale.

Aplicaciones / Applications



- Sistemas contraincendios
- Industria
- Sistemas de Filtración
- Regadíos
- Firefighting
- Industry
- Filtration systems
- Irrigation systems
- Protection contre l'incendie
- Industrie
- Filtration
- Systèmes d'irrigation

DN		DIMENSIONES GENERALES GENERAL DIMENSIONS DIMENSIONS GENERALES DES VANNES													BRIDA DE CABEZA TOP FLANGE BRIDE DU COL			
mm	Inch.	PIPE O.D.	A	B	D	D1	D2	E	F	G	L	M	N	Kg	ISO	P	Q	R
50	2"	60.3	100	50	70	57.1	60.3	30	11	90	86	8	16	1.7	F-07	13	70	4 x 9
65	2 ½"	76.1	105	77	89.5	72.3	76.1	30	11	90	97	9.5	16	2.3	F-07	13	70	4 x 9
80	3"	88.9	112	85	102	84.9	88.9	30	11	90	97	9.5	16	2.8	F-07	13	70	4 x 9
100	4"	114.3	135	97	128	110.1	114.3	30	11	90	116	9.5	16	3.9	F-07	13	70	4 x 9
125	5"	139.7	147	108	155	135.5	139.7	33	14	90	148	9.5	16	5.9	F-07	17	70	4 x 9
125	5"	141.3	147	108	155	137	141.3	33	14	90	148	9.5	16	6.1	F-07	17	70	4 x 9
150	6"	165.1	180	120	180	160.9	165.1	33	14	90	148	9.5	16	7.3	F-07	17	70	4 x 9
150	6"	168.3	180	120	180	164	168.3	33	14	90	148	9.5	16	7.8	F-07	17	70	4 x 9
200	8"	219.1	204	148	234	214.1	219.1	33	17	90	133	12.4	19	10.4	F-07	20.3	70	4 x 9

E1: Eje corto opcional bajo pedido
E1: Short shaft on request

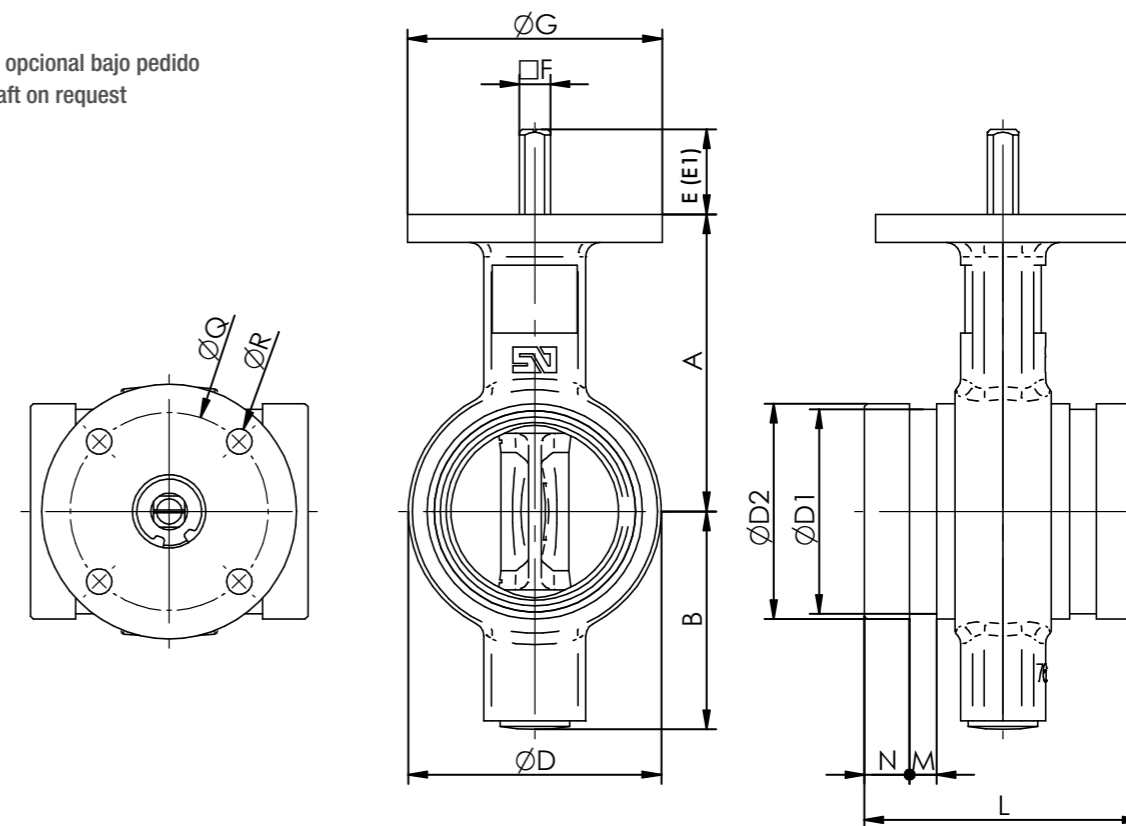

Fabricaciones especiales

Special products / Produits spéciaux

En nuestro programa de fabricación se contempla una amplia gama de modelos y diámetros, capaces de responder prácticamente a la totalidad de las necesidades que puedan plantearse en control de procesos y regulación de fluidos. Por otra parte SIGEVAL, como empresa dinámica y en expansión, está en constante evolución para perfeccionar y desarrollar nuevos productos y tecnologías, acordes con las exigencias actuales de la industria.

SIGEVAL portfolio product covers a wide range of valve types and diameters, with many options concerning the materials to suit most of the process, suitable for ON/OFF and control applications. SIGEVAL is focused on continuous improvement, implementing new technologies and production methods in order to follow the changing demands from the industry.

Notre programme de fabrication compte un grand choix de modèles et de diamètres, capables de répondre à quasiment tous les besoins en matière de contrôle des processus et régulation des fluides. D'autre part, en qualité d'entreprise dynamique et en plein essor, SIGEVAL évolue constamment pour perfectionner et développer de nouveaux produits et technologies, qui répondent aux exigences actuelles de l'industrie.

SIGEVAL está en constante evolución para perfeccionar y desarrollar nuevos productos
SIGEVAL is focused on improvement, implementing new technologies and production methods



Sistemas de Actuación / Control systems / Contrôlez le système

Manuales / Manual / Manuel



Neumáticos / Pneumatic / Pneumatique



Accesorios
 Accesories
 Accessoires



Emergencia
 Emergency
 Urgence



Hidráulicos / Hydraulic / Hidraulique



Eléctricos / Electrical / Electrique



Finales de carrera
 Limit switches
 Fins de course



Gama Riego / HVAC
 Série de l'irrigation / HVAC
 Irrigation / HVAC Series



Gama Industrial
 Série industrielle
 Industrial Series



Distribuidores Internacionales

Distributors Worldwide / Distributeurs Internationaux



Consulte direcciones y datos de contacto en
www.sigeval.com/distribuidores

See addresses and contact details
www.sigeval.com/distribuidores/?lang=en

Voir les adresses et coordonnées
www.sigeval.com/distribuidores/?lang=en



www.sigeval.com



SIGEVAL, S.A.

C/ Sauce nº 49
 Polígono Industrial 28850
 Torrejón de Ardoz (Madrid) Spain



Tel.: +34 91 675 53 07
 Fax: +34 91 676 11 00



info@sigeval.com

